



AXIOM-D

Patienteninformation

Anlegen der Orthese bei Verletzungen des vorderen Kreuzbandes

Legen Sie die Orthese **IMMER** am **GEBEUGTEN** Bein an.

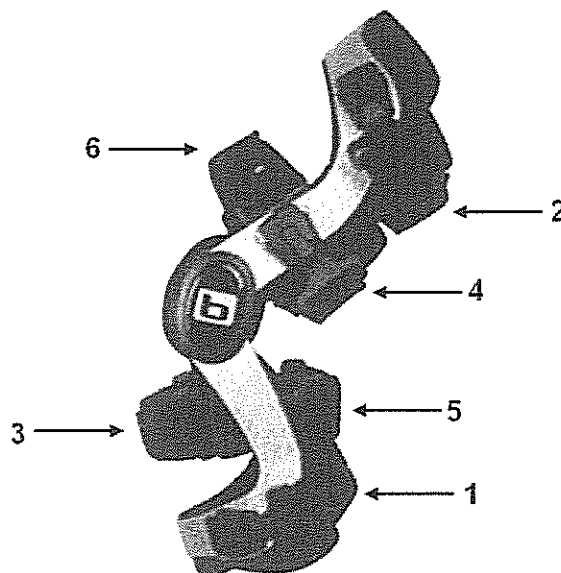

- 1) Schließen Sie zunächst den Gurt unter Ihrem Wadenmuskel (Nr.1).
- 2) Schließen Sie nun den oberen hinteren Schenkelgurt (Nr.2).
- 3) Schließen Sie den Gurt unter Ihrer Kniescheibe (Nr.3).
- 4) Schließen Sie anschließend den Gurt direkt über Ihrer Kniekehle (Nr.4).
- 5) Schließen Sie den Gurt direkt unter Ihrer Kniekehle (Nr.5).
- 6) Schließen Sie nun den Gurt über Ihrer Kniescheibe (Nr.6).



AXIOM-D

Patienteninformation

Anlegen der Orthese bei Verletzungen des hinteren Kreuzbandes:

Legen Sie die Orthese IMMER am GESTRECKTEN Bein an.

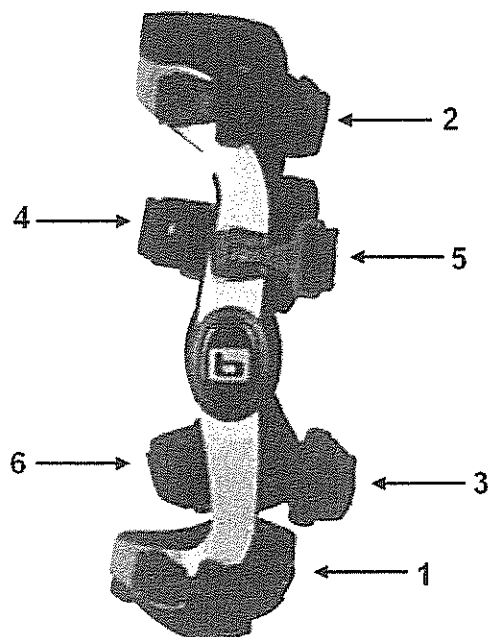

- 1) Schließen Sie zunächst den Gurt unter Ihrem Wadenmuskel (Nr.1).
- 2) Schließen Sie nun den oberen hinteren Schenkelgurt (Nr.2).
- 3) Schließen Sie den Gurt direkt unter Ihrer Kniekehle (Nr.3).
- 4) Schließen Sie anschließend den Gurt über Ihrer Kniescheibe (Nr.4).
- 5) Schließen Sie den Gurt direkt über Ihrer Kniekehle (Nr.5).
- 6) Schließen Sie nun den Gurt unter Ihrer Kniescheibe (Nr.6).

SICHERHEITSHINWEISE

- Vor der Benutzung sind eine individuelle Anpassung der Orthese und eine Einweisung in den Gebrauch durch einen erfahrenen Orthopädietechniker entsprechend der ärztlichen Anweisung erforderlich.
- Falsche Auswahl, Anpassung, Anwendung und/oder mangelhafte Kontrolle der Passform des Produktes können zu gesundheitlichen Schäden führen.
- Die Orthese nie direkt auf verletzter Haut tragen.
- Die Orthese vor jedem Anlegen auf Beschädigungen überprüfen (z.B. lockere Verbindungen, Verschlüsse, Gurte, etc.).
- Bei vermuteten Leistungsstörungen (z.B. dem Gefühl einer nachlassenden oder unzureichenden Wirkung) muss unverzüglich der Arzt oder Orthopädietechniker aufgesucht werden.
- Die Orthese muss regelmäßig von einem Arzt oder Orthopädietechniker auf ihre Funktion, korrekten Sitz und eventuelle Beschädigungen überprüft werden. Die Abstände der Kontrollen sind für jeden Patienten individuell festzulegen.
- Sollte das Produkt einer unverhältnismäßig starken Belastung ausgesetzt gewesen sein, muss es vor der weiteren Verwendung von einem Orthopädietechniker auf mögliche Schäden überprüft werden.
- Scharfkantige Ränder u. Ä., die durch spanabhebende Bearbeitung des Produktes auftreten können, müssen zur Vermeidung von Hautverletzungen entgratet werden.
- Unzuträglicher Druck durch die Orthese kann zu Hautschädigungen und Durchblutungsstörungen führen und muss daher vermieden werden.
- Die Orthese ist durch die notwendige individuelle Anpassung (produktabhängige Formung und/oder spanabhebende Bearbeitung) nicht zur Wiederverwendung bei weiteren Personen geeignet!

PRODUKTPFLEGE / REINIGUNG / WARTUNG**Reinigung**

Wir empfehlen, das orthopädische Hilfsmittel schonend von Hand in lauwarmem Wasser mit Feinwaschmittel zu waschen, an der Luft zu trocknen und nicht auf den Heizkörper zu legen.

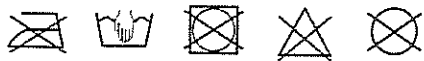
Inliner / Polster:

- Nicht bügeln
- Handwäsche bei 30°C
- Nicht im Trockner trocknen
- Nicht bleichen
- Nicht chemisch reinigen

Rahmen:

Den Rahmen zur Reinigung mit einem feuchten Tuch abwischen.

Lagerung

Warnung: Dieses orthopädietechnische Hilfsmittel bitte nicht an einem heißen Tag im Kofferraum eines Autos oder an einem anderen heißen Ort belassen, an dem die Temperaturen über einen längeren Zeitraum hinweg mehr als 65°C betragen können.

Hersteller:

Bledsoe Brace Systems
2601 Pinewood
Grand Prairie, Texas 75051
USA

Vertrieb durch:

Wilhelm Julius Teufel GmbH
Robert-Bosch-Straße 15
73117 Wangen
Deutschland